

DOUZE MILLE VINGT

Transport + Montage : 2,5 jours, 6 personnes minimum

Démontage + Transport : 1 jour, 6 personnes minimum

Stockage sécurisé, surface au sol palette, hauteur 150 cm

Le projet DOUZE MILLE VINGT est composé de 5 parties pouvant être autonomes :

- TRIPTYQUE VIDÉO
- STRUCTURE vibrante en bois d'arolle
- CONCERT électroacoustique pour système de diffusion de 50 transducteurs
- PERFORMANCE chorégraphiée
- WORKSHOP/ATELIER avec le système de diffusion.

TRIPTYQUE VIDÉO

1, gauche :	Interspecies communication	6'07"
2, centre :	Macro Landscape	10'37"
3, droite :	Utopia	7'54"

Matériel Douze Mille Vingt (amené)

Trois fichiers vidéo HD 1920 x 1080 sur 3 clés USB : format .MP4 (boucles sans synchro)

Banc en bois d'arolle : L300cm l30cm H40cm

Transducteurs posés sur le banc (entre 6 et 10 selon lieu) : Longueur de câble : 3m

Technique son : table de mix + ampli 200w + lecteur mp3 + câbles jack, mini jack, XLR

+ boîtiers splitter 2x séries (roses) et 1x parallèle (vert) + câbles jack intermédiaires

Matériel Lieu d'exposition (demandé)

3 Vidéoprojecteurs + écrans 540 x 310cm ou 3 moniteurs HD, selon espace

3 systèmes de lecture de clés USB

2x multiprises avec interrupteur ON/OFF

Triplette + rallonge selon espace

Morceau de tapis de danse ou moquette ou passe-câble (couleur selon espace) : 20cm de large

Cacher la technique son

**Installation et réglages : 1 jour, 1 personne Motonomy
+ 1 techniscéniste lieu d'expo**

Lien vidéos : <https://www.dropbox.com/sh/s957hh0nran0q56/AAAP83zFnFJJRRKIyDS55oxqa?dl=0>

TRIPTYQUE VIDÉO

Moniteurs TV (Halle Nord)



Vidéoprojecteurs (Comédie)



STRUCTURE

La structure se compose de 16 planches en bois d'arolle sur 8 modules à disposition variable : verticale contre un mur ou horizontale en corolle. L'installation doit se situer dans un intérieur calme afin de pouvoir profiter du son qu'elle émet. **Le bois se désinfecte automatiquement, ne pas y mettre de produit.**

Surface totale au sol minimum requise :

Version verticale = L7m x H3m x p1,7m

Version horizontale = 10m x 10m (cercle de 8,30m de diamètre + circulation)

Matériel Douze Mille Vingt (amené)

16 planches en bois d'arolle face visible poncée, non traitée : L300cm x l30cm x p4cm

8 modules à assembler en bois agglo blanc + traverses en pin : L250cm x l59cm x p86cm

Visserie, clips wago, mousses antivibrations

32 transducteurs DAYTON : 2 par planche, vissés

300m de câbles hifi

Technique son dans un caisson en bois séparé (L193cm x l30cm x p30cm) comprenant :

- 16 amplis 12V stereo (2x50W) répartis en 2 tours de 8
- 2 micro-ordinateurs Beagle Bone avec modules BELA Beast
- 16 mini-jack stereo
- 16 alimentations 12V 1.5A
- 2 alimentations USB 5V 1A
- 5 multiprises (18 entrées au total) dont une avec interrupteur ON/OFF

Matériel Lieu d'exposition (demandé)

Location transport 2 journées (1 montage, 1 démontage) carburant + km

Eclairage naturel ou adapté à l'espace pour créer une ambiance chaleureuse

1x Prise électrique 220V

Pour cacher les câbles, du Gaffer pour tapis de danse (couleur selon espace)

+ Morceaux de tapis de danse ou moquette (couleur selon espace), environ 40cm de large

Lieu types théâtre, espace noir

2 Svobodas (sol)

8 Robe T1

8 éclatons Q7

6 ARRI L10C

10 etc source four led (nez fresnel)

Transport aller : 1/2 journée, 6-8 personnes (Motonomy)

Installation : 2 jours, 6 personnes (3 Motonomy + 3*)

Démontage : 1/2 journée, 6 personnes (3 Motonomy + 3*)

Transport retour : 1/2 journée, 6-8 personnes (Motonomy)

*** Techniscéniste du lieu d'exposition**

STRUCTURE VERSION VERTICALE



STRUCTURE VERSION HORIZONTALE

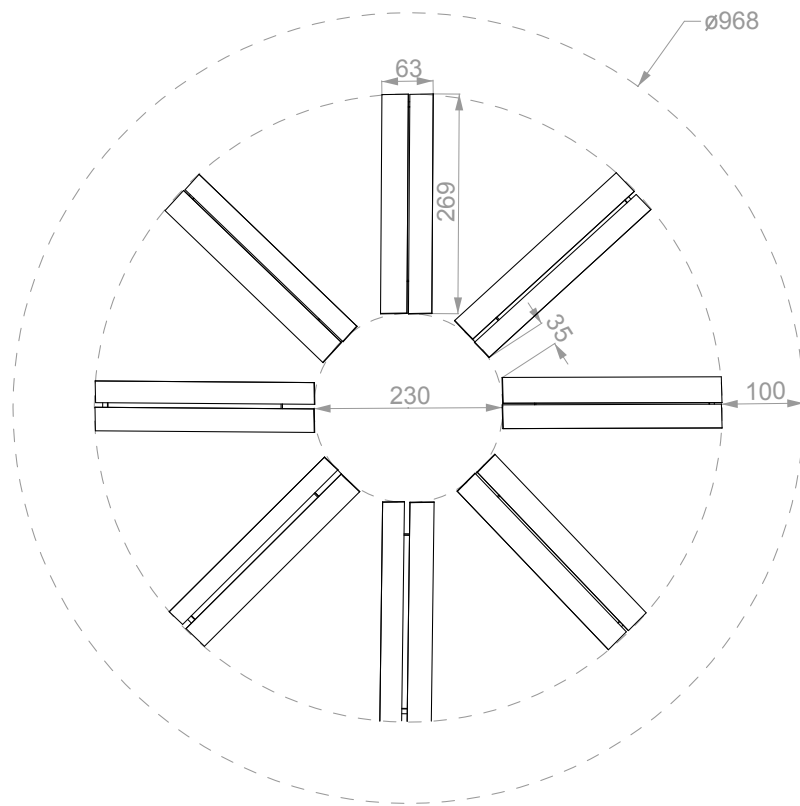

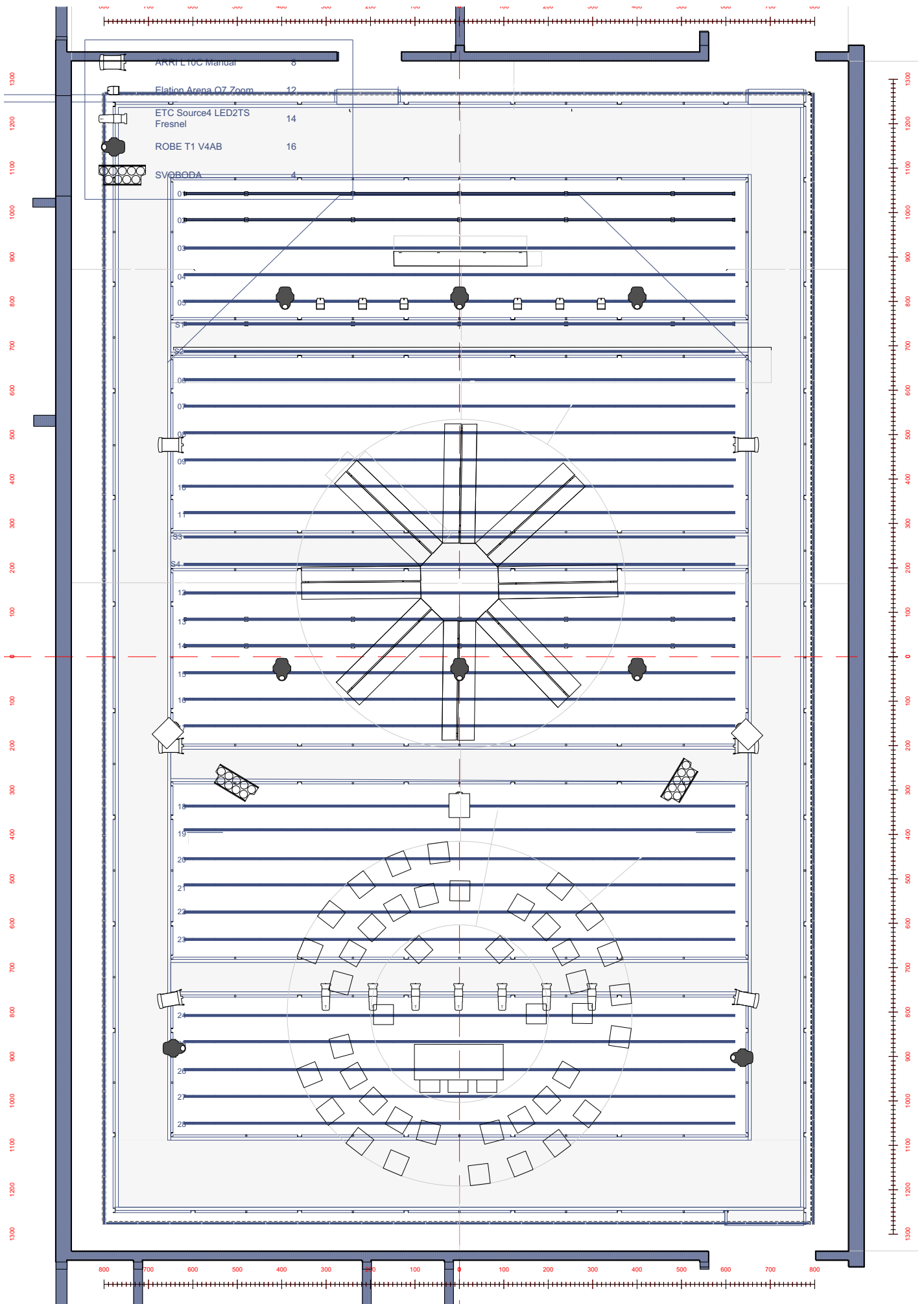

CONCERT

Concert pour 46 personnes
3 musicien·ne·s, 1 ingénieur·e du son

Matériel Douze Mille Vingt (amené)

50 transducteurs résistants au liquide désinfectant
Boitiers splitter 10x séries (roses) et 3x parallèles (verts)
Câbles jack intermédiaires
Ampli 2x 500W + câbles vers boitiers
Compresseur DRAWMER (location HEM Genève)
Table de mix MACKIE 12 pistes + câbles vers ampli
Ordinateur + 2 pédales d'effet Julie Semoroz

Matériel Lieu d'accueil (demandé)

2x Tables 120cm x 80cm
4x chaises musicien·ne·s et ingé son
2x lutrins / pupitres
46x Chaises pour le public
1x Prise électrique 220V
Multiprise 5 entrées minimum
Pour sécuriser les câbles, du Gaffer pour tapis de danse (couleur selon espace)
Liquide désinfectant (alcool, pas de gel)

Installation + soundcheck : 1 journée, 4 personnes (2 Motonomy + 2*)

Répétitions si nécessaire, selon musicien·ne·s : 1 journée x 2 musicien·ne·s

Démontage : 2 heures, 4 personnes (2 Motonomy + 2*)

**** Techniscéniste du lieu d'exposition***



PERFORMANCE

Durée : environ 20 minutes

Intérieur ou extérieur

2 personnes : Fabio Bergamaschi et Julie Semoroz

Surface totale au sol minimum requise : L10m, largeur adaptable. Vaste espace idéal.

Matériel Douze Mille Vingt (amené)

Système son portatif posé au sol

Matériel Lieu d'accueil (demandé)

Transports train demi-tarif depuis Genève

Per Diem x 2 personnes

Logement x 2 personnes

Droits d'auteurs SSA

WORKSHOP / ATELIER

Workshop sonore : Julie Semoroz (+ Didier Grandjean si disponible)

Capacité variable : idéal 15 personnes (max. 50)

Possibilité d'inclure un atelier dessin au workshop sonore : + 2 personnes

Matériel Douze Mille Vingt (amené)

Transducteurs résistants au liquide désinfectant (max. 50)

15 personnes : Boitiers splitter 3x séries (roses) et 1x parallèle (vert)

50 personnes : Boitiers splitter 10x séries (roses) et 3x parallèles (verts)

Câbles jack intermédiaires

Ampli 2x 200W (15 pers.) ou Ampli 2x 500W (50 pers.) + câbles vers boitiers

Table de mix MACKIE 12 pistes + câbles vers ampli

Ordinateur + carte son Julie Semoroz

Matériel de dessin (si demandé)

Matériel Lieu d'accueil (demandé)

Table 120cm x 80cm + 2x chaises

Chaises public

1x Prise électrique 220V

Multiprise 5 entrées minimum

Pour sécuriser les câbles, du Gaffer pour tapis de danse (couleur selon espace)

Liquide désinfectant (alcool, **pas de gel**)

Tables adaptées pour les participant-e-s atelier dessin (si demandé)

Installation + soundcheck 15 pers: 1/2 journée, 2 personnes (1 Motonomy + 1*)

Installation + soundcheck 50 pers: 5h, 3 personnes (2 Motonomy + 1*)

Démontage 15 pers : 1 heure, 2 personnes (1 Motonomy + 1*)

Démontage 50 pers : 2 heures, 3 personnes (2 Motonomy + 1*)

Dessin: 2 personnes 1,5 jours: atelier mini éditions

** Techniscéniste du lieu d'exposition*

CONTACTS

Direction technique et conception: Julie Semoroz, +41788483744 info@juliesemoroz.ch

Diffusion, communication Virginie Reymond +41 79 103 37 48 prod@juliesemoroz.ch

Administratrion Motonomy Nathalie Wenger info@motonomy.ch

Construction et montage Wendy Gaze +4176 568 09 90

Ingénieure du son concert et montage Emma Souharce +41 77 485 83 48

Ingénieur du son concert Christophe Egéa HEM +41 78 763 28 24

Ateliers dessin, ateliers mini éditions, Aude Barrio et Barbara Meuli